

## Compact 8 / 10N\*

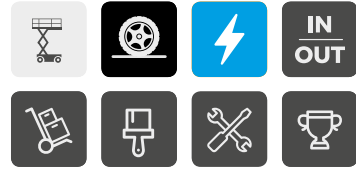

### 结构紧凑

- > 宽度仅81cm, 受限空间内作业机动灵活
- > 收藏高度紧凑, 可轻松通过标准门道

### 工作效率高

- > 载重350kg ( C 8 )
- > 可在最大高度下行驶
- > 延伸平台
- > 工作时间长

### 性能可靠, 维护方便

\*Compact 10N: 仅限室内使用



# Compact 8 / 10N

## 电动剪叉式高空作业平台

### 规格

|                   | COMPACT 8           | COMPACT 10N         |
|-------------------|---------------------|---------------------|
| 工作高度              | 8.2 m               | 10 m                |
| 平台高度              | 6.2 m               | 8 m                 |
| 最大行驶高度            | 6.2 m               | 8 m                 |
| 载重量 - 室内          | 350 kg (2 人)        | 230 kg (2 人)        |
| 载重量 - 室外          | 120 kg (1 人)        | N/A                 |
| 延伸平台载重量           | 120 kg              | 120 kg              |
| <b>A</b> 平台长度-外侧  | 2.31 m              | 2.31 m              |
| <b>B</b> 平台长度-延伸后 | 3.23 m              | 3.23 m              |
| 长度-延伸平台           | 0.92 m              | 0.92 m              |
| <b>C</b> 平台宽度-外侧  | 0.81 m              | 0.81 m              |
| <b>E</b> 贮存高度     | 1.13 m              | 1.32 m              |
| <b>D</b> 收藏高度     | 2 m                 | 2.18 m              |
| <b>F</b> 整车宽度     | 0.81 m              | 0.81 m              |
| <b>G</b> 长度       | 2.49 m              | 2.49 m              |
| <b>H</b> 轴距       | 1.86 m              | 1.86 m              |
| <b>I</b> 离地间隙-中心  | 13 cm               | 13 cm               |
| 离地间隙-坑洞保护装置展开     | 2.5 cm              | 2.5 cm              |
| 行驶速度              | 1 - 3.3 km/h        | 1 - 3.2 km/h        |
| 爬坡能力              | 23 %                | 23 %                |
| 倾斜角度              | 2 °                 | 2 °                 |
| 转弯半径 - 外侧         | 2.38 m              | 2.38 m              |
| 无痕轮胎              | 15 x 5              | 15 x 5              |
| 蓄电池               | 24 V - 225 Ah (C20) | 24 V - 225 Ah (C20) |
| 液压油箱容量            | 27 l                | 27 l                |
| 重量                | 1 655 kg            | 2 190 kg            |

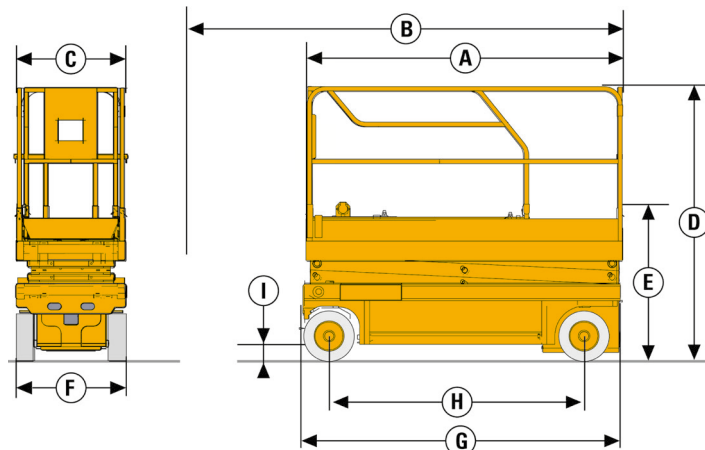

### 标准配置

- > 坑洞保护装置
- > 蓄电池充电指示灯
- > 升降和行驶比例控制
- > 折叠扶手 (C 10N)
- > 旋拉式部件托盘
- > 蓄电池充电器, 带自动停止充电功能
- > 实心无痕轮胎
- > 刹车释放装置
- > 倾斜控制器
- > 平台载荷管理系统
- > 平台下降手动阀
- > 集成叉车叉槽
- > 拖钩
- > 喇叭
- > 计时器

### 选配及附件

- > 频闪灯
- > 移动报警
- > 工作照明灯
- > 平台电源
- > 生物降解液压油
- > 折叠护栏 (C 8)
- > 蓄电池集中充电

