

特约经销商

中建锦程机械设备（上海）有限公司

电动剪式高空作业平台

OPTIMUM 8



行驶和升降性能好

- > 交流电机驱动
- > 行驶控制精准
- > 比例控制，快速响应
- > 转弯半径小

用途广泛

- > 能够通过标准门道
- > 自动坑洞保护装置
- > 室内、室外皆适用

维护要求低，停工时间短

- > 免维护交流电机
- > 两个旋拉式托盘，维护方便
- > Haulotte Activ'Screen
(车载诊断工具)
- > 运输方便

使用寿命长

- > 结实耐用
- > 总购置成本低



OPTIMUM 8

电动剪式高空作业平台

技术规格

OPTIMUM 8

工作高度	7.77 m
平台高度	5.77 m
最大行驶高度	5.77 m
载重量 - 室内	230 kg (2人)
载重量 - 室外	230 kg (1人)
延伸平台载重量	230 kg
A 平台长度-外侧	1.72 m
B 平台长度-延伸后	2.59 m
长度-延伸平台	0.86 m
C 平台宽度-外侧	0.74 m
D 收藏高度	1.98 m
F 整车宽度	0.79 m
G 长度	1.9 m
H 轴距	1.38 m
I 离地间隙-中心	8.7 cm
离地间隙-坑洞保护装置展开	2 cm
行驶速度	0.5 - 4.5 km/h
爬坡能力	25 %
倾斜角度	1.5° / 3°
转弯半径 - 外侧	1.5 m
蓄电池	24 V - 225 Ah
液压油箱容量	7 l
重量	1 590 kg
平台长度-延伸后	2.59 m

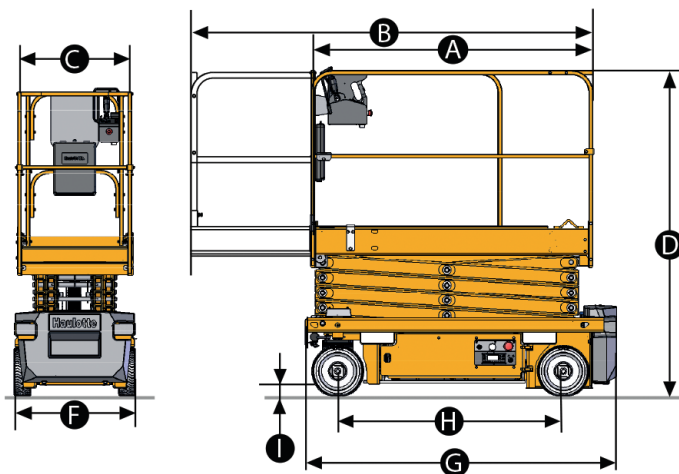

标准配置

- > 24V无刷交流电机
- > 蓄电池充电指示灯
- > 平台和地面控制盒设有电池电量指示灯
- > Haulotte Activ'Screen 可视化诊断系统
- > 坑洞保护装置
- > 两个旋拉式托盘
- > 侧面叉车孔
- > 两前轮转向，两后轮驱动
- > 比例控制器
- > 电动或手动制动释放系统
- > 倾斜传感器
- > 吊装及运输固定点
- > 无痕轮胎

选配及附件

- > 折叠护栏
- > 平台交流电源
- > 寒冷地区液压油
- > 远程通讯系统
- > 频闪灯
- > 双频闪灯
- > 工作照明灯
- > 板材支架
- > 管道支架

