



## HA12 IP

在狭小空间也能操作自如

- 结构紧凑，宽度1.35m
- 收藏高度可通过标准门道
- 副臂移动范围136°  
(+64° /-72°)
- 转弯半径小 (2.4m)

卓越的生产力和舒适性

- 水平延伸距离6.5m
- 工作周期长
- 全比例控制

结构坚固，安全可靠，易于维护



**Haulotte**   
GROUP

More than lifting



# HA12 IP

电动曲臂式升降机

## 规格

## HA12 IP

工作高度	12 m
平台高度	10 m
水平延伸距离	6.5 m
跨越高度	5.3 m
承载能力	230 kg
小臂俯仰角度	136° (+64/-72)
<b>A</b> 长度	5.4 m
<b>B</b> 宽度	1.35 m
<b>C</b> 高度-收藏后	2.06 m
运输高度	2.6 m
<b>D</b> 轴距	1.8 m
<b>E</b> 离地高度	16 cm
<b>F</b> x <b>G</b> 平台尺寸	1.2 x 0.8
摆尾	0 cm
比例驱动速度	0.7 - 4.5 km/h
转弯半径 - 外侧	2.4 m
转台旋转角度	355°
平台摆动角度	170° (+80/-90)
动力源	48 V - 345 Ah (C5)
爬坡能力	25 %
无痕轮胎	6x12"
液压系统容量	30 l
重量	5 945 kg

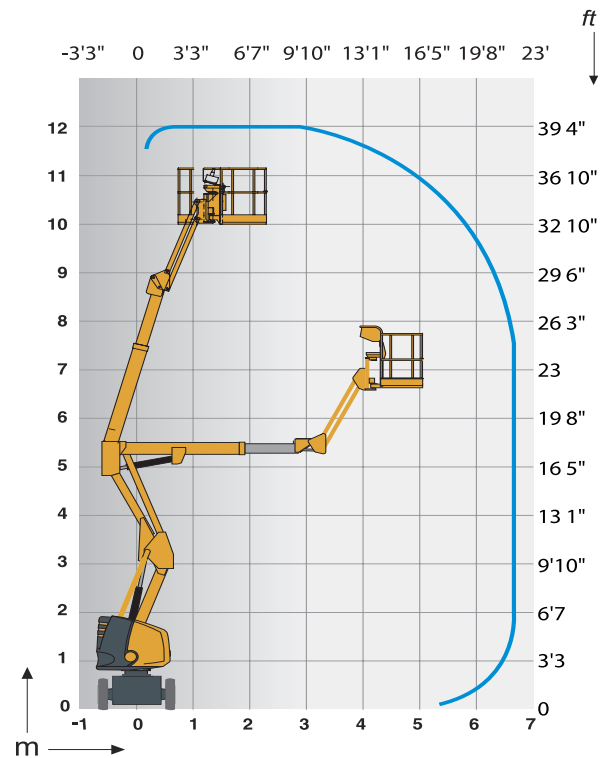

## 标准配备

- 半牵引蓄电池
- 充电指示灯
- 48V-50A蓄电池充电器
- 控制盒灵敏度高
- 3° 倾斜警报
- 无痕轮胎
- 室外、室内皆适用：可抗45km/h风力
- 刹车释放装置
- 计时器
- 回转支座销
- 拖钩和吊耳
- 应急手泵
- 两轮驱动和转向
- 工作斗载荷限制器
- 喇叭

## 选配件及附件

- 频闪灯
- 电源接至平台
- 行走报警
- 蓄电池集中充电
- 360Ah牵引蓄电池
- 防水蓄电池
- 工作斗空气管
- 电动遥控刹车释放装置
- 生物降解油
- 大平台可选件 1.4m x 0.8m (承载能力 200 kg)

